



SANKO

ワンサイドボルト

# クロスタイト<sup>®</sup>

スチール製

三価  
クロメート  
処理

クロスタイトワッシャーの採用により  
施工状況が目視で確認できる

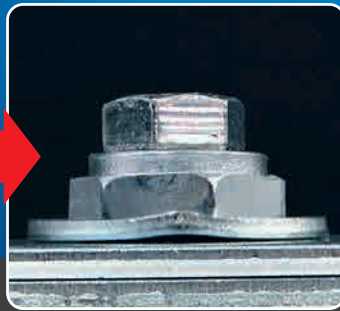
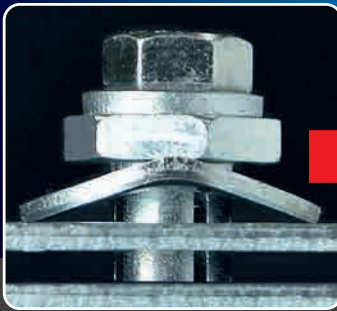

クロスの開脚機構で  
高い締結力を発揮

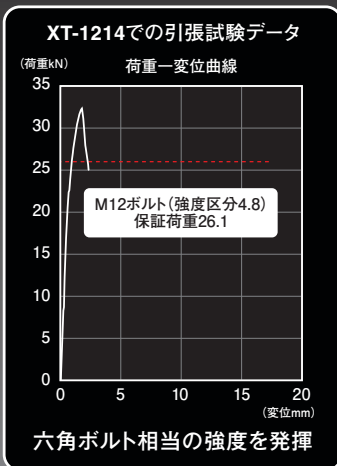

一般接合部材 ワンサイド施工が可能のため、作業の省力化を実現します。

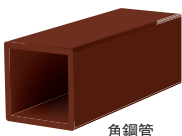

角鋼管

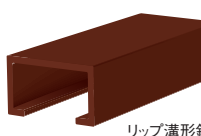

リップ溝形鋼

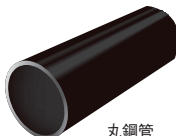

丸鋼管

詳しい施工方法は  
こちら

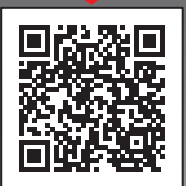

SANKO TECHNO CO.,LTD.

## 施工方法

### ①挿入



クロスタイトを挿入する。

### ②一次締め

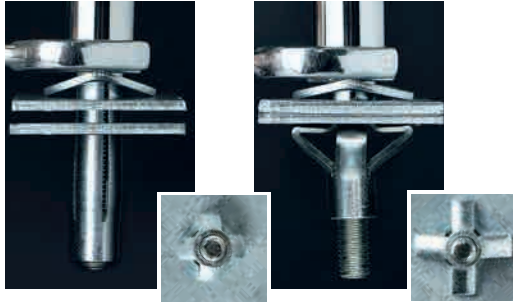

スパナとインパクトドライバでクロスタイトワッシャーが平らになるまで一次締めをする。

### ③本締め



トルクレンチを用い、15N・mまで締付ける。  
※本締めは必ずトルクレンチで行ってください。

### ④施工完了



## サイズ表

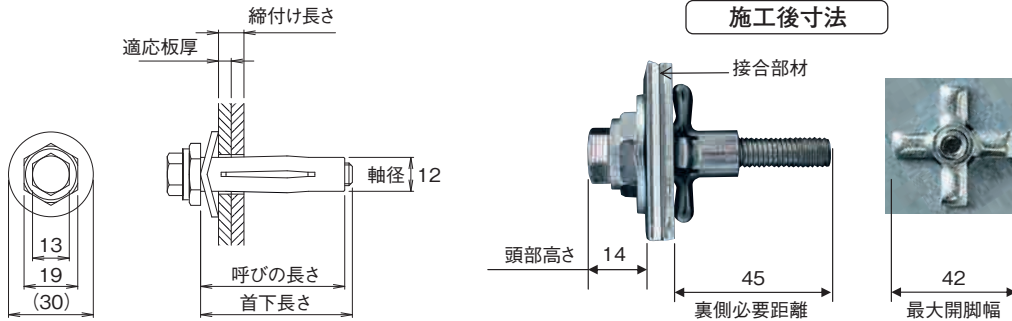

軸径	品番	頭部高さ	首下長さ	呼びの長さ	二面幅		下穴径	適応板厚	縮付け長さ	裏側必要距離	最大開脚幅	縮付けトルク	入数 大箱	標準価格 (税抜き)
					六角ボルト	スリーブ								
12	XT-1209	14	49	46	13	19	13.5	1.6~ 6.0	3.5~ 9.5	45	42	15	100	368
	XT-1214		54	51				1.6~ 12.0	8.5~ 14.5					378

・下穴径は 13.0~14.5mm まで対応 ・縮付けトルク範囲：15~25N・m

## 推奨施工ツール

### ルーフハイビット

クロスタイト・ウルトラタイト下穴用

品番	呼び径	シャンク	適応板厚	標準価格 (税抜き)
RBT-13.5LHEX	13.5	六角軸 対辺:6.35mm	6.0以下	16,500



### クロスタイトソケット

ソケットビットとスパナの一体型工具

品番	標準価格 (税抜き)
XT-S12	54,000



### ■推奨インパクトドライバ仕様

電圧	14.4V, 18V	打撃数	0~3,400min <sup>-1</sup> (打撃/分)
最大トルク*	150~165N・m	六角軸二面幅	6.35mm
回転数	0~2,800min <sup>-1</sup> (回転/分)	※代表的なインパクトドライバの最大トルク値です。	

### クロスタイトソケットビット XT-SB12

品番	標準価格 (税抜き)
XT-SB12	8,900



・専用ソケットビットXT-SB12は交換が可能です。  
・白色の施工スピード確認ラインの回転速度で、締付け具合の目安がわかります。

※製品改良のために予告なしに仕様等を変更する場合があります。予めご了承ください。  
安心して暮らせる豊かな街づくりを目指して…

無断複写・転載禁止

# サンコーテクノ株式会社

本社 / 〒270-0163 千葉県流山市南流山三丁目10番地16  
 本社営業 04-7157-8181 福岡支店 092-587-0188 岡山営業所 086-296-8031  
 大阪支社 072-960-7735 新潟営業所 0256-47-1135 広島営業所 082-294-3308  
 札幌支店 011-876-9035 横浜営業所 045-340-3517 高松営業所 087-885-7431  
 仙台支店 022-236-2533 静岡営業所 054-237-0102 鹿児島営業所 099-225-8311  
 名古屋支店 052-355-3501 金沢営業所 076-240-3535

お客様相談窓口 TEL ☎ 0120-350-514  
 (フリーダイヤル) FAX ☎ 0120-350-571

受付時間 祝日を除く月曜日~金曜日 9:00~12:00/13:00~17:00

サンコーテクノホームページ <https://sanko-techno.co.jp/>